

Elektrolew UPE  
Andrzej Lewiński

03-075 Warszawa, ul Brzezińska 4

tel. kom: 691 794 375 e-mail: lewinski.andrzej@gmail.com

**SZCZEGÓŁOWA SPECYFIKACJA  
TECHNICZNA  
WYKONANIA I ODBIORU ROBÓT  
BUDOWLANYCH**

Temat projektu:	PROJEKT BUDOWY SIECI ELEKTROENERGETYCZNEJ NISKIEGO NAPIĘCIA 0,4kV - OŚWIETLENIA DROGI UL. ASTRÓW W PIASECZNI	
Branża	Elektryczna – oświetlenie drogowe	
Nazwa i adres inwestora:	Gmina Piaseczno ul. Kościuszki 5 05-500 Piaseczno	
Projektant:	mgr inż. Andrzej Lewiński upr. bud. MAZ/0426/POOE/11	Data opracowania i podpis mgr inż. Andrzej Lewiński upr. bud. MAZ/0426/POOE/11 do projektowania bez ograniczeń w specjalności instalacyjnej w zakresie sieci, instalacji i urządzeń elektrycznych i elektroenergetycznych nr ew. MAZ/E/0138/12 

17.01.2022r.

# Elektrolew UPE

## Andrzej Lewiński

03-075 Warszawa, ul Brzezińska 4

---

tel. kom: 691 794 375 e-mail: lewinski.andrzej@gmail.com

---

### SPIS TREŚCI

WSTĘP

MATERIAŁY

SPRZĘT

TRANSPORT

WYKONANIE ROBÓT

KONTROLA JAKOŚCI ROBÓT

OBMIAR ROBÓT

ODBIÓR ROBÓT

PODSTAWA PŁATNOŚCI

PRZEPISY ZWIĄZANE

---

## 1. WSTĘP

### 1.1 Przedmiot SSTWiORB

Przedmiotem niniejszej specyfikacji technicznej są wymagania dotyczące wykonania i odbioru robót budowlanych branży elektrycznej dla budowy sieci elektroenergetycznej niskiego napięcia 0,4kV - oświetlenia drogi ul. Astrów w Piasecznie.

### 1.2. Zakres stosowania SSTWiORB

Specyfikacja techniczna (SSTWiORB) stanowi dokument przetargowy i kontraktowy przy zlecaniu i realizacji robót.

### 1.3. Zakres robót objętych SSTWiORB

Opracowanie obejmuje :

- budowę kablowej linii oświetlenia drogowego YAKXS4x25mm<sup>2</sup>,
- budowę słupów oświetleniowych,

### 1.4. Informacje o terenie budowy

Ulica Astrów jest drogą gminną o nawierzchni asfaltowej bez chodników. W drodze przebiega gazociąg niskiego ciśnienia, wodociąg, kanalizacja, kablowa sieć elektroenergetyczna niskiego napięcia, sieć telekomunikacyjna.

### 1.5. Nazwa i kody

#### 1.5.1 grupa robót:

CPV 45300000-0 roboty w zakresie instalacji budowlanych

#### 1.5.2.klasyfikacja robót wg. Wspólnego Słownika Zamówień

CPV 453761110-9 instalowanie drogowego sprzętu oświetleniowego

## 1.6. Określenia podstawowe

1.6.1. Słup oświetleniowy - konstrukcja wsporcza osadzona na fundamencie, służąca do zamocowania oprawy oświetleniowej na wysokości nie większej niż 11m

1.6.2. Wysięgnik - element rurowy łączący słup oświetleniowy z oprawą.

1.6.3. Oprawa oświetleniowa - urządzenie służące do rozdziału, filtracji i przekształcania strumienia świetlnego wysyłanego przez źródło światła, zawierające wszystkie niezbędne elementy do przymocowania i połączenia z instalacją elektryczną.

1.6.4. Kabel wielożyłowy izolowany, przystosowany do przewodzenia prądu elektrycznego, mogący pracować w ziemi.

1.6.5. Fundament - konstrukcja żelbetowa zagłębiona w ziemi, służąca do utrzymania słupa lub szafy oświetleniowej w pozycji pracy.

1.6.6. Szafa oświetleniowa - urządzenie rozdzielczo-sterownicze bezpośrednio zasilające instalacje oświetleniowe.

1.6.7. Dodatkowa ochrona przeciwporażeniowa - ochrona części przewodzących dostępnych w wypadku pojawienia się na nich napięcia w warunkach zakłóceń.

1.6.8. Pozostałe określenia podstawowe są zgodne z normami i przepisami.

## 1.7. Organizacja robót budowlanych

Zamawiający przekaze Wykonawcy teren budowy na zasadach i warunkach w terminie, określonych w umowie o wykonanie robót budowlanych.

## 2. MATERIAŁY

### 2.1. Ogólne wymagania dotyczące materiałów

Wyroby budowlane stosowane przy wykonaniu robót mają spełniać wymagania Ustawy z dnia 16 kwietnia 2004r. o wyrobach budowlanych z późn. zm.

### 2.2. Wymagania szczegółowe dotyczące właściwości wyrobów budowlanych

#### 2.2.1. Kable

Kable stosowane na budowie powinny spełniać wymagania: PN-93/E-90401.

Jako kabel linii oświetleniowej należy stosować YAKXS 4x25mm<sup>2</sup>. Bębny z przewodem należy przechowywać w miejscach pokrytych dachem, zabezpieczonych przed opadami atmosferycznymi i bezpośrednim działaniem promieni słonecznych.

### 2.2.2 Piasek

Piasek stosowany przy układaniu kabli powinien być co najmniej gatunku „3” zgodnie z BN-87/6774-04.

### 2.2.3. Rury osłonowe

Projektowaną linię oświetleniową na całej długości trasy kablowej należy chronić rurami ochronnymi. Należy stosować rury karbowane oraz gładkościenne koloru niebieskiego wykonane z polichlorku winylu PCW o średnicy 75mm.

Rury powinny odpowiadać wymaganiom normy PN-80/C-89205.

### 2.2.4. Folia

Jako folię ochronną należy stosować folie kalandrową z PCW koloru niebieskiego o grubości 0,4 do 0,6mm gat I/II odpowiadającą wymaganiom normy BN-68/6353-03.

### 2.2.5 Fundamenty prefabrykowane

Pod słup należy stosować fundamenty prefabrykowane według ustaleń dokumentacji projektowej.

Typ fundamentu ma zapewnić stabilność słupa oświetleniowego zgodnie z wytycznymi producenta słupów. Ogólne wymagania dotyczące fundamentów konstrukcji określone są w PN-80/B-03322[1]. W zależności od konkretnych warunków lokalizacyjnych i rodzaju wód gruntowych, należy wykonać zabezpieczenia antykorozyjne, zgodnie z „Instrukcją zabezpieczeń przed korozją konstrukcji betonowych”. Składowanie prefabrykatów powinno odbywać się na wyrównanym, utwardzonym i odwodnionym podłożu, na przekładkach z drewna miękkiego.

### 2.2.6. Słupy

Jako słupy oświetleniowe należy zastosować aluminiowe słupy cylindryczne zbieżne, o całkowitej wysokości  $h=7m$ , anodowane na kolor CI65 z wysięgnikami prostymi jednoramiennymi o wysięgu 1m podwyższającym zawieszenie na  $h=8m$ , kącie nachylenia 5 stopni. Latarnie należy posadzić na fundamentach prefabrykowanych. Składowanie słupów oświetleniowych na placu budowy, powinno być na wyrównanym podłożu w pozycji poziomej, z zastosowaniem przekładek z drewna miękkiego.

## 2.2.7 Wysięgniki

Wysięgniki jednoramienny, prosty, aluminiowy, w kolorze słupa, o wysokości 1m, długości ramienia 1m, kącie nachylenia wysięgnika 5°. Średnica montażowa oprawy wynosi  $\varnothing 60\text{mm}$ . Wysięgnik przeznaczony do montażu na słupach aluminiowych zakończeniem  $\varnothing 60\text{mm} \times 180\text{mm}$ . Na słupach linii napowietrznej należy zamontować wysięgnik stalowy o wysięgu 1m zapewniający montaż oprawy nad przewodami linii niskiego napięcia.

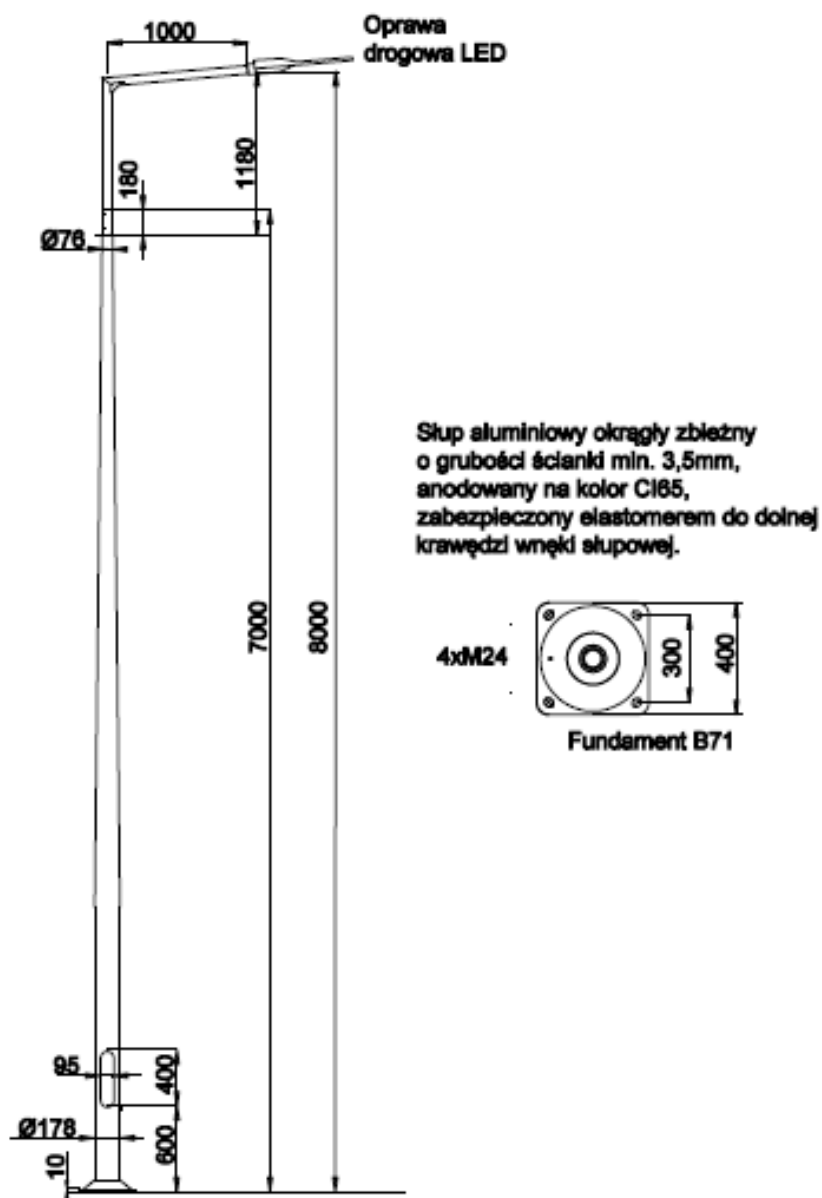

## 2.2.8. Źródła światła i oprawy

Do obliczeń przyjęto:

1. LED drogowe o mocy 50W, o min. strumieniu świetlnym oprawy 7700lm;

### **PARAMETRY TECHNICZNE OPRAWY DROGOWEJ W TECHNOLOGII LED:**

1. Obudowa i pokrywa oprawy wykonana z ciśnieniowego odlew aluminium. Żeberka chłodzące wbudowane w górną część pokrywy.
2. Układ optyczny kształtujący bryłę świetlną oprawy wykonany przy pomocy soczewek ze szkła akrylowego (PMMA) o wysokiej wydajności, odpornego na wysoka temperaturę oraz napromieniowanie UV
3. Układ optyczny osłonięty szybą hartowaną o grubości minimum 4mm., odporną na wstrząsy termiczne i uderzenia – IK09
4. Oprawa odporna na wnikanie czynników zewnętrznych min. IP66
5. Uchwyt montażowy wykonany z ciśnieniowego odlew aluminium umożliwiający zamontowanie oprawy na wysięgniku lub bezpośrednio na wierzchołku słupa o średnicy 46-76mm. Uchwyt umożliwia regulowane nachylenia oprawy pod kątem od 0° do 20° w przypadku montażu na wysięgniku, i od 0° do 15° w przypadku montażu na szczycie słupa.
6. Oprawa wyposażona w zawór antykondensacyjny umożliwiający recyrkulację powietrza
7. Wyłącznik sekcyjny z podwójną izolacją, który przerywa dopływ zasilania elektrycznego po otwarciu obudowy.
8. Obudowa oprawy malowana proszkiem poilestrowym stabilizowanego promieniami UV, odpornym na działanie czynników zewnętrznych
9. Oprawa wyposażona w szybkozłączkę o IP67 umożliwiającą podłączenie oprawy bez konieczności jej otwierania
10. Oprawa wykonana w II klasie ochronności elektrycznej
11. Oprawa zabezpieczona przed impulsowym wzrostem napięcia, zgodnie z norma EN 6154711.
12. Oprawa przystosowana do pracy w temperaturach od -30°C do +40°C.
13. Trwałość strumienia 100 000h (L90B10)
14. Temperatura barwowa diod 4000K
15. Oprawa posiadające zabezpieczenie 10kV
16. Współczynnik mocy - cos >0,9
17. Waga oprawy max. 7,6 kg
18. Współczynnik migotania światła poniżej 8%
19. Klasa bezpieczeństwa fotobiologicznego: wolna od ryzyka
20. Oprawa posiadająca Certyfikat CE, ENEC+

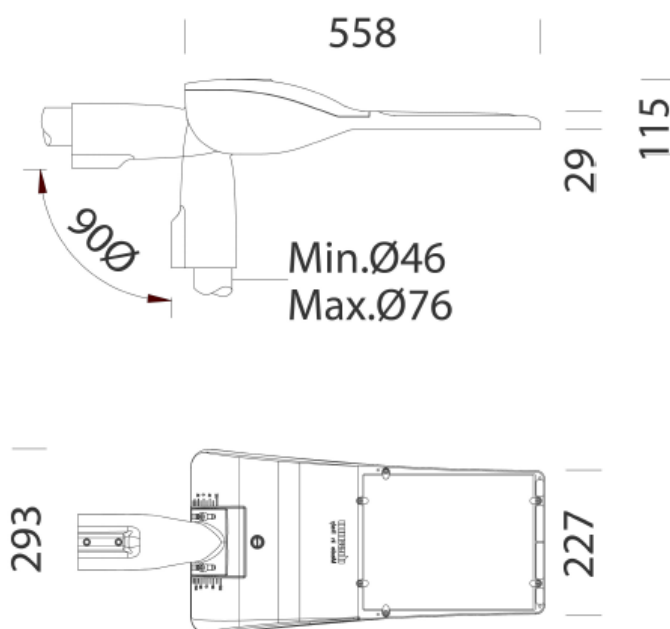
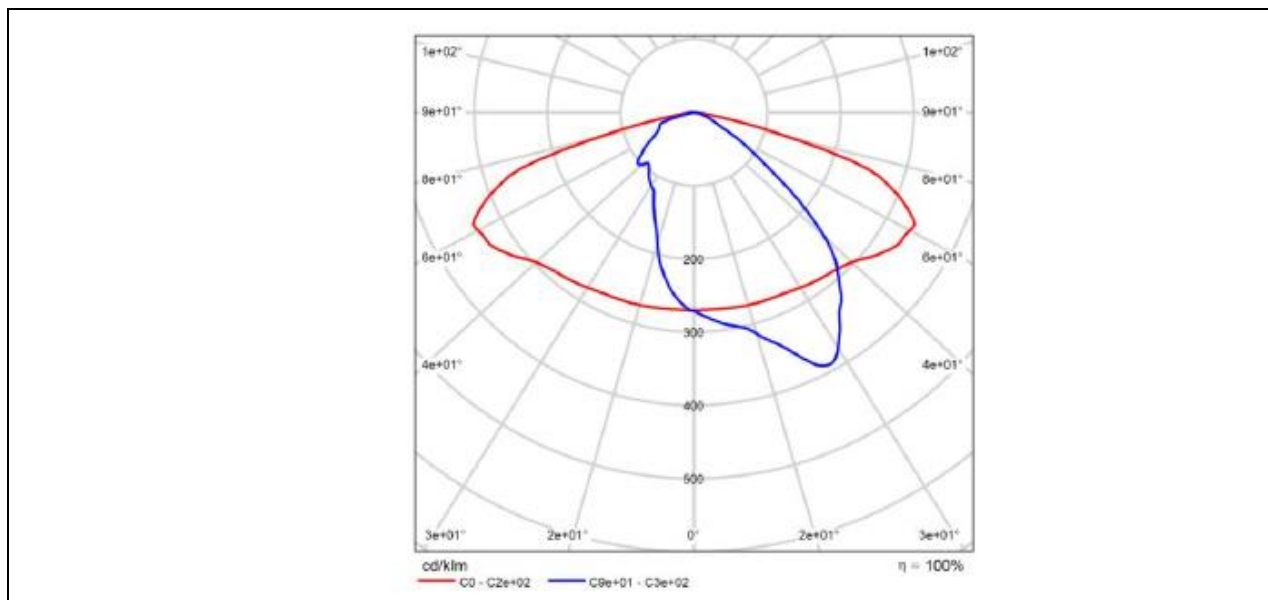

### 2.2.9 Szafa oświetleniowa / podziałowa

Nie dotyczy – w dokumentacji nie przewidziano montażu nowej szafy oświetleniowej.

### 2.2.10 Przewody linii napowietrznej

Przewody stosowane na budowie powinny spełniać wymagania: PN-HD 626 S1:2002 /A2:2003. W dokumentacji nie przewiduje się budowy nowej linii napowietrznej.

Istniejący przewód napowietrznej linii oświetleniowej: AsXSn2x25mm<sup>2</sup>.



### 2.2.11. Tabliczka bezpiecznikowo-zaciskowa

Tabliczkę bezpiecznikowo-zaciskowa należy wykonać zgodnie z dokumentacją projektową. Tabliczka powinna posiadać odpowiednią ilość podstaw bezpiecznikowych 25 A oraz zacisków przystosowanych do podłączenia do trzech kabli 4x35 mm<sup>2</sup>.

### 2.2.12. Przewód kabelkowy

Przewód używany do zasilenia opraw oświetleniowych, składa się z żyły, izolacji żyły i powłoki ochronnej. Żyły powinny być wykonane z miedzi o przekroju 2,5 mm<sup>2</sup>, izolacja przewodu oraz powłoki ochronne powinny być z tworzywa sztucznego. Należy stosować przewód YDY 3 x 2,5 mm<sup>2</sup> na napięcie znamionowe 750V. Miejsce składowania przewodów powinno być suche oraz chronione przed opadami atmosferycznymi i promieniami słonecznymi. Należy unikać przechowywania przewodów o izolacji z tworzyw sztucznych w temperaturze niższej niż -5°C.

### 2.2.11. Beton

Klasa betonu powinna być zgodna z dokumentacją projektową lub wskazaniem Inżyniera, lecz nie niższa niż klasa B 30. Beton powinien odpowiadać wymaganiom podanym w tablicy 1, według PN-88/B-06250 [3].

Tablica 1. Wymagania dla betonu klasy B 30 wg [3]

Lp.	Właściwość	Wartość
1	Wytrzymałość gwarantowana betonu na ściskanie, MPa	30
2	Nasiąkliwość betonu, %	5
3	Odporność betonu na działanie mrozu, stopień mrozoodporności	F 50

Składnikami betonu są: cement, kruszywo, woda i domieszki. Cement stosowany do betonu powinien być cementem portlandzkim marki 35, odpowiadającym wymaganiom PN-88/B-30000 [6]. Cement powinien być dostarczany w opakowaniach spełniających wymagania BN-88/6731-08 [22] i składowany w dobrze wentylowanych, suchych i zadaszonych pomieszczeniach. Kruszywo do betonu (piasek, grys) powinno odpowiadać wymaganiom PN-86/B-06712 [4]. Woda powinna być odmiany „1”, zgodnie z wymaganiami PN-88/B-32250 [5]. Domieszki chemiczne do betonu powinny być stosowane, jeśli przewiduje

to dokumentacja, SST lub wskazania Inżyniera, przy czym w przypadku braku danych dotyczących rodzaju domieszek, ich dobór powinien być dokonany zgodnie z zaleceniami PN-88/B-06250 [3]. Domieszki powinny odpowiadać PN-85/B23010[5].

### 3 SPRZĘT

#### 3.1. Sprzęt do wykonania oświetlenia drogowego

Wykonawca przystępujący do wykonania oświetlenia drogowego winien wykazać się możliwością korzystania z następujących maszyn i sprzętu gwarantujących właściwą jakość robót:

- Żurawia samochodowego,
- Samochodu specjalnego linowego z platformą i balkonem,
- Spawarki transformatorowej do 500A,
- Zagęszczarki wibracyjnej spalinowej 70m<sup>3</sup>/h,
- Ręcznego zestawu świrdrów do wiercenia poziomego otworów do Ø15cm,
- Urządzenia przyciskowego do przeciskania rur ochronnych pod istniejącymi drogami.

### 4. TRANSPORT

#### 4.1. Transport materiałów i elementów oświetleniowych

Wykonawca przystępujący do wykonania oświetlenia winien wykazać się możliwością korzystania z następujących środków transportu:

- Samochodu skrzyniowego,
- Przyczepy dłuźycowej,
- Samochodu specjalnego linowego z platformą i balkonem,
- Samochodu dostawczego,
- Przyczepy do przewożenia przewodów.

Na środkach transportu przywożone materiały i elementy powinny być zabezpieczone przed ich przemieszczeniem, układane zgodnie z warunkami transportu wydanymi przez wytwórcę dla poszczególnych elementów.

### 5 WKONANIE ROBÓT

#### 5.1 Wykopy pod słupy

Przed przystąpieniem do wykonywania wykopów, Wykonawca ma obowiązek sprawdzenia zgodności rzędnych terenu z danymi w dokumentacji projektowej oraz oceny warunków gruntowych. Metoda wykonywania robót ziemnych powinna być

dobrana w zależności od głębokości wykopu, ukształtowania terenu oraz rodzaju gruntu. Pod fundamenty prefabrykowane oraz w pobliżu urządzeń podziemnych należy ręcznie wykonywać wykopy wąskoprzestrzenne, na pozostałych odcinkach prace należy wykonywać przy użyciu sprzętu mechanicznego. Ich obudowa i zabezpieczenie przed osypywaniem powinno odpowiadać wymaganiom PN-83/8836-02 [25].

### 5.2 Montaż fundamentów prefabrykowanych

Montaż fundamentów należy wykonać zgodnie z wytycznymi producenta fundamentu.

### 5.3. Montaż słupów

Przed przystąpieniem do montażu słupów należy sprawdzić stan powierzchni stykowych elementów łączeniowych (oczyszczając je z brudu, lodu itp.) oraz stan powłoki antykorozyjnej, którą w przypadku uszkodzenia podczas transportu, należy zgłosić do wytwórcy lub w razie możliwości uzupełnić. Słup ustawić należy przy pomocy dźwigu. Podczas podnoszenia słupów należy zwrócić uwagę, aby nie spowodować odkształcenia elementów lub ich zniszczenia. Przed zdjęciem z haka, ustawiany słup powinien być zabezpieczony przed upadkiem. Odchyłka osi słupa od pionu nie może być większa niż 0,001 wysokości słupa. Po wykonaniu robót montażowych należy sprawdzić stan powierzchni.

W latarniach należy zamontować złącza słupowe umożliwiające podłączenie do trzech linii kablowych o przekroju  $4 \times 35 \text{ mm}^2$  oraz przewodów opraw o przekroju  $3 \times 2,5 \text{ mm}^2$ . W złączach słupowych należy zainstalować wkładki D01 4A.

### 5.4. Montaż wysięgników

Zaleca się ustawianie pionu wysięgnika przy obciążeniu go oprawą lub ciężarem równym ciężarowi oprawy. Wysięgniki powinny być ustawione pod kątem 90 stopni z dokładnością  $\pm 2$  stopnie do osi jezdni lub stycznej do osi w przypadku, gdy jezdnia jest w łuku. Należy dążyć, aby części ukośne wysięgników znajdowały się w jednej płaszczyźnie równoległej do powierzchni oświetlanej jezdni.

### 5.5. Montaż opraw

Montaż opraw na wysięgnikach należy wykonywać przy pomocy samochodu z balkonem. Każdą oprawę przed zamontowaniem należy podłączyć do sieci i sprawdzić jej działanie (sprawdzenie zaświecenia się lampy). Oprawy należy

montować po uprzednim wciągnięciu przewodów zasilających do słupów i wysięgników. W przypadku wciągania nowych przewodów należy stosować przewody o przekroju żyły nie mniejszym niż 2,5mm<sup>2</sup>.

Od złącza słupowego do oprawy należy prowadzić przewody YDY 3x2,5mm<sup>2</sup>. Przy złączu słupowym należy pozostawić zapasy przewodów w formie fajki. Oprawy należy mocować na wysięgnikach w sposób wskazany przez producenta opraw, po wprowadzeniu do nich przewodów zasilających i ustawieniu ich w położenie pracy. Oprawy powinny być mocowane w sposób trwały, aby nie zmieniały swego położenia pod wpływem warunków atmosferycznych i parcia wiatru.

#### 5.6. Montaż szafy oświetleniowej

Szafę podziałową zawiesić na istniejącym słupie Kr-10 z zastosowaniem obejm dla słupów ŻN.

#### 5.7. Montaż przewodów i osprzętu linii napowietrznej.

Przewody linii napowietrznej należy zamontować przy pomocy samochodu z podnośnikiem koszowym zgodnie z:

- Katalog linii napowietrznych niskiego napięcia z przewodami samonośnymi o powłoce z polietylenu usieciowanego o przekrojach 25-120mm<sup>2</sup> na żerdziach wirowanych i ŻN LnNi-Ensto – Energolinia Poznań 2004r.
- „PTPiREE-02/02-1999 Album linii napowietrznych wielotorowych niskiego napięcia z przewodami izolowanymi samonośnymi o przekroju 25-120 mm<sup>2</sup> Lnni - linie napowietrzne wielotorowe niskiego napięcia z przewodami izolowanymi samonośnymi AsXS i AsXS<sub>n</sub> na słupach z żerdzi wirowanych typu E i ELV”.

#### 5.8 Układanie kabla ziemnego

Kabel należy układać zgodnie z normą SEP-E 004 oraz PN-E-05125:1976. Kable należy układać w rurach ochronnych HDPE karbowanych np. DVRØ75mm i DVKØ75mm (lub równoważnych) a pod jezdniami w rurach gładkościennych np. SRSØ75mm (lub równoważnych). Pod jezdniami oraz w pobliżu zielni wysokiej prace należy wykonać w technologii bezwykopowej. Linię kablową na odcinku realizowanym wykopem otwartym należy układać na głębokości 0,7m na 10 - cio centymetrowej podsypce z piasku, po czym należy je przykryć warstwą piasku o grubości 10cm oraz warstwą gruntu rodzimego o grubości 15cm a następnie

ułożyć folię koloru niebieskiego i zasypać rów kablowy. Przy wejściach kabli na słupy należy pozostawić zapasy kabli po 1,5m.

#### 5.9. Podłączenia linii napowietrznej.

Linie kablów na słup należy wprowadzić w uchwyty kablów. Do wysokości 2,5m chronić kable rurą ochronną HDPE  $\Phi 50$  odporną na promieniowanie UV. Rurę zabezpieczyć przed wnikaniem wody kapturką termokurczliwą ENDCUP. Na kablu zamontować palczatkę oraz opaskę z opisem kabla. Prace przy linii napowietrznej oświetlenia drogowego należy prowadzić w stanie beznapięciowym..

#### 5.10. Montaż osprzętu

Osprzęt kablów, złącza słupowe należy montować zgodnie z wytycznymi producentów.

#### 5.11. Podłączenie kabli

Przewody zasilające oprawy oświetleniowe należy zaciągać do słupów i wysięgników przed zamontowaniem opraw. Do każdej oprawy należy prowadzić przewody YDY 3x2,5mm<sup>2</sup>. Przewody należy razem powiązać w odstępach co jeden metr, na całej długości odcinka luźnego. O ile nie przewidziano inaczej w Dokumentacji Projektowej, przewody łączące oprawy oświetleniowe z tabliczkami bezpiecznikowymi słupa powinny posiadać żyły miedziane o przekroju nie mniejszym niż 2,5mm<sup>2</sup>.

Przy złączu słupowym należy pozostawić zapasy przewodów w formie fajki.

#### 5.12. Montaż rur osłonowych , przeciski

Rury osłonowe należy układać na całej długości trasy kablów. W jednym przepuście powinien być ułożony tylko 1 kabel. Głębokość umieszczenia przepustów kablów w gruncie mierzona od powierzchni terenu do górnej powierzchni rury powinna wynosić co najmniej 50cm (pod chodnikiem) oraz 70cm w terenie bez nawierzchni i 100 cm od nawierzchni drogi (niwelety) przeznaczonej dla ruchu kołowego, min. 100cm w obrębie koron drzew.

Rury osłonowe należy układać w wykopie otwartym na 10 - cio centymetrowej podsypce z piasku, odległość między boczną częścią rury osłonowej a ścianą wykopu powinna wynosić co najmniej 10cm. Wysokość obsypki powinna zawierać się w przedziale od 10 do 11cm. Obsypka wierzchnia nie powinna być mniejsza niż

10cm. Wypełnieni do poziomu gruntu (zasyпка) może być wykonana z materiału dostępnego na miejscu przy czym nie powinien on zawierać więcej niż 10% materiałów frakcji 100 -150mm. Rury należy układać ze spadkiem.

Dla potrzeb wykonania przecisków należy wykonać odpowiednie wykopy pionowe o wymiarach określonych przez producenta używanej maszyny. W komorach przewiertowych zaleca się montaż płyt oporowych dla potrzeb zabezpieczenia wykopu.

#### 5.12. Rozbiórka sieci oświetleniowej

Nie dotyczy.

#### 5.13. Wykonanie dodatkowej ochrony przeciwporażeniowej

Istniejący system w sieci oświetleniowej TN-C.

#### 5.14. Ochrona od przepięć atmosferycznych.

Oprawy LED fabrycznie wyposażone w ograniczniki przepięć.

#### 5.15. Wykonanie uziemień.

Uziemienia słupów linii napowietrznej należy wykonać przy użyciu urządzeń do pograżania uziemień – zabicie prętów  $\phi$  18mm, dł.6 a następnie połączenia skręcane z bednarką FeZn25x4mm układaną wzdłuż linii oświetleniowej.

### 6. KONTROLA JAKOŚCI ROBÓT

#### 6.1. Fundamenty i ustoje

Program badań powinien obejmować sprawdzenie kształtu i wymiarów, wyglądu zewnętrznego oraz wytrzymałości. Parametry te powinny być zgodne z wymaganiami zawartymi w dokumentacji projektowej oraz wymaganiami PN-80/B-03322 i PN-88/B-30000. Ponadto należy sprawdzić dokładność ustawienia w planie i rzędne posadowienia.

#### 6.2. Słupy oświetleniowe

Elementy słupów powinny być zgodne z dokumentacją projektową i BN-79/9068-

01. Słupy oświetleniowe, po montażu, podlegają sprawdzeniu pod względem:

- Dokładności ustawienia pionowego słupów,
- Prawdliwości ustawienia wysięgnika i opraw względem jezdni,

- Jakości połączeń przewodów na zaciskach opraw,
- Stanu antykorozyjnego powłoki ochronnej wszystkich elementów.

### 6.3. Instalacja przeciwporażeniowa

Podczas wykonywania uziomów taśmowych należy wykonać pomiar głębokości ułożenia bednarki oraz sprawdzić stan połączeń spawanych. Po jej zasypaniu, sprawdzić wskaźnik zagęszczenia i rozplantowanie gruntu. Pomiary głębokości ułożenia bednarki należy wykonywać co 10 m, przy czym bednarka nie powinna być zakopana płycej niż 60cm. Po wykonaniu uziomów ochronnych należy wykonać pomiary ich rezystancji. Otrzymane wyniki nie mogą być gorsze od wartości podanych w dokumentacji projektowej. Po wykonaniu instalacji oświetleniowej należy pomierzyć impedancje pętli zwarciovych. Wszystkie wyniki pomiarów należy zamieścić w protokóle pomiarowym ochrony przeciwporażeniowej.

### 6.4. Pomiar natężenia oświetlenia

Pomiary należy wykonywać po upływie co najmniej 0,5 godz. od włączenia lamp. Lampy przed pomiarem powinny być wyświecone minimum przez 100 godzin. Pomiary należy wykonywać przy suchej i czystej nawierzchni, wolnej od pojazdów, pieszych i jakichkolwiek obiektów obcych, mogących zniekształcić przebieg pomiaru. Pomiarów nie należy przeprowadzać podczas nocy księżycowych oraz w złych warunkach atmosferycznych (mgła, śnieżyca, unoszący się kurz itp.). Do pomiarów należy używać przyrządów pomiarowych o zakresach zapewniających przy każdym pomiarze odchylenia nie mniejsze od 30% całej skali na danym zakresie. Pomiary natężenia oświetlenia należy wykonywać za pomocą luksomierza wyposażonego w urządzenie do korekcji kątowej, a element światłoczuły powinien posiadać urządzenie umożliwiające dokładne poziomowanie podczas pomiaru. Pomiary należy przeprowadzać dla punktów jezdni, zgodnie z PN-76/E-02032 [10].

## 7. OBMIAR ROBÓT

### 7.1. Jednostka obmiarowa

Jednostką obmiarową dla linii kablowej jest metr, a dla latarni, masztów i szaf oświetleniowych jest sztuka.

## 8. ODBIÓR ROBÓT

### 8.1. Odbiór robót zanikających i ulegających zakryciu

Odbiór robót zanikających i ulegających zakryciu podlegają:

- Wykopy,
- Wykonanie fundamentów i ustojów,
- Montaż przewodów,
- Wykonanie uziomów taśmowych.

### 8.2. Dokumenty do odbioru końcowego robót

Do odbioru końcowego Wykonawca jest zobowiązany przygotować, oprócz dokumentów wymienionych w 8.5. „Wymagania ogólne”

- Geodezyjną dokumentację powykonawczą,
- Protokoły z dokonanych pomiarów skuteczności zastosowanej ochrony przeciwporażeniowej.

## 9. PODSTAWA PŁATNOŚCI

### 9.1. Cena jednostki obmiarowej

Cena 1m linii kablowej lub 1 sztuki latarni, słupa lub szaf oświetleniowych obejmuje odpowiednio

- Wyznaczenie robót w terenie,
- Dostarczenie materiałów,
- Wykopy pod słup,
- Zasypanie fundamentów, ustojów słupów,
- Montaż słupów, wysięgników, opraw, szafy oświetleniowej i instalacji przeciwporażeniowej,
- Podłączenie zasilania,
- Sprawdzenie działania oświetlenia z pomiarem natężenia oświetlenia ,
- Sporządzenie geodezyjnej dokumentacji powykonawczej,
- Konserwacja urządzeń co chwili przekazania oświetlenia Zamawiającemu.



## 10. PRZEPISY ZWIĄZANE

1	PN-80/B-03322	Elektroenergetyczne linie napowietrzne. Fundamenty konstrukcji wsporczych
2	PN-68/B-06050	Roboty ziemne budowlane.' Wymagania w zakresie wykonywania badań przy odbiorze
3	PN-88/B-06250	Beton zwykły
4	PN-86/B-06712	Kruszywa mineralne do betonu
5	PN-85/B-23010	Domieszki do betonu. Klasyfikacja i określenia
6	PN-88/B-30000	Cement portlandzki
7	PN-90/B-03200	Konstrukcje stalowe. Obliczenia statyczne i projektowanie
8	PN-88/B-32250	Materiały budowlane. Woda do betonów i zapraw
9	PN-80/C-89205	Rury z nieplastyfikowanego polichlorku winylu
10	PN-76/E-02032	Oświetlenie dróg publicznych
11	PN-55/E-05021	Urządzenia elektroenergetyczne. Wyznaczanie obciążalności przewodów i kabli
12	PN-75/E-05100	Elektroenergetyczne linie napowietrzne. Projektowanie i budowa
13	PN-76/E-05125	Elektroenergetyczne linie kablowe. Projektowanie i budowa
14	PN-91/E-05160/01	Rozdzielnice i sterownice niskonapięciowe. Wymagania dotyczące zestawów badanych w pełnym i niepełnym zakresie badań typu
15	PN-79/E-06314	Elektryczne oprawy oświetleniowe zewnętrzne
16	PN-83/E-06305	Elektryczne oprawy oświetleniowe. Typowe wymagania i badania
17	PN-93/E-90401	Kable elektroenergetyczne i sygnalizacyjne o izolacji i powłoce polwinitowej na napięcie znamionowe nie przekraczające 6,6kV. Kable elektroenergetyczne na napięcie znamionowe 0,6/1kV
18	PN-91/M-34501	Gazociągi i instalacje gazownicze. Skrzyżowania gazociągów z przeszkodami terenowymi. Wymagania
19	PN-86/O-79100	Opakowania transportowe. Odporność na narażanie mechaniczne. Wymagania i badania
20	BN-80/6112-28	Kit miniowy
21	BN-68/6353-03	Folia kalandrowana techniczna z uplastycznionego polichlorku winylu suspensyjnego
22	BN:88/6731-08	Cement. Transport i przechowywanie
23	BN-66/6774-01	Kruszywa naturalne do nawierzchni drogowych. Żwir i podsypka
24	BN-87/6774-04	Kruszywa mineralne do nawierzchni drogowych. Piasek
25	BN-77/8931-12	Oznaczenie wskaźnika zagęszczenia gruntu
26	BN-83/8836-02	Przewody podziemne. Roboty ziemne. Wymagania i badania przy odbiorze
27	BN-72/8932-01	Budowle drogowe i kolejowe. Roboty ziemne
28	BN-89/8984-17/03	Telekomunikacyjne sieci miejscowe. Linie kablowe. Ogólne wymagania i badania
29	BN-83/8971-06	Rury bezciśnieniowe. Kielichowe rury betonowe i żelbetowe WIPRO.
30	BN-79/9068-01	Prefabrykaty budowlane z betonu. Elementy konstrukcji wsporczych oświetleniowych i energetycznych linii

		napowietrznych
31	N SEP-E-004	Elektroenergetyczne i sygnalizacyjne linie kablowe. Projektowanie i budowa
32	PN-E-05125:1976	Elektroenergetyczne i sygnalizacyjne linie kablowe – Projektowanie i budowa
33	PN-EN 13201- 4:2007	Oświetlenie dróg - Część 4: Metody pomiarów parametrów oświetlenia