



Piaseczno

**Urząd Miasta i Gminy Piaseczno**

ul. Kościuszki 5, 05-500 Piaseczno

---

# Projekt budowy ulicy 1 KDL – od ul. Orężnej do ul. Pomorskiej w Piasecznie



Piaseczno

Urząd Miasta i Gminy Piaseczno  
ul. Kościuszki 5, 05-500 Piaseczno

## ZAŁOŻENIA PROJEKTOWE

Celem opracowania jest budowa drogi gminnej stanowiącej łącznik pomiędzy drogą powiatową nr 2850W - ul. Orężna, a drogą gminną - ul. Pomorską wraz z drogami oznaczonymi w mpzp 7 KD-D i 9 KD-D, które będą stanowiły połączenie z ul. Andersena i ul. Partyzantów. Projektowana droga umożliwi uruchomienie transportu publicznego w tym obszarze miasta.





## GŁÓWNE ZAŁOŻENIA PROJEKTOWE:

- Skrzyżowanie z ul. Orężną przewidziano jako skrzyżowanie zwykłe w kształcie litery T. ulica Orężna będzie posiadała pierwszeństwo przejazdu;
- Przy skrzyżowaniu z drogą powiatową znajduje się budynek usługowy (nieużywany), który koliduje z inwestycją i jest przewidziany do rozbiórki;
- Skrzyżowanie z ul. Pomorską będzie skrzyżowaniem czterowłotowym, południowy wlot będzie stanowić ul. M. Konopnickiej, która jest drogą objętą strefą „tempo 30”;
- Projektowana droga 1KD-L umożliwi uruchomienie transportu publicznego, w tym obszarze Piaseczna;
- W połowie projektowanego odcinka (pik. 0+320) projektuje się skrzyżowanie z planowanymi dwoma drogami gminnymi, a dokładniej z drogą 7KD-D oraz 9KD-D stanowiącymi połączenie z ul. Andersena i ul. Partyzantów;
- W projektowanym pasie drogowym znajdują się liczne skupiska drzewa i krzewów. Koncepcja zakłada ochronę istniejących drzew w pasie drogowym, które nie kolidują z projektowanymi elementami drogi;
- Realizacja drogi 1KD-L wymaga rozbiórki budynku znajdującego się przy ul. Orężnej. Obecnie obiekt ten nie jest użytkowany. W przeszłości był to obiekt usługowy – sklep.



Piaseczno

Urząd Miasta i Gminy Piaseczno  
ul. Kościuszki 5, 05-500 Piaseczno

### Droga 1KD-L Przekrój normalny N1

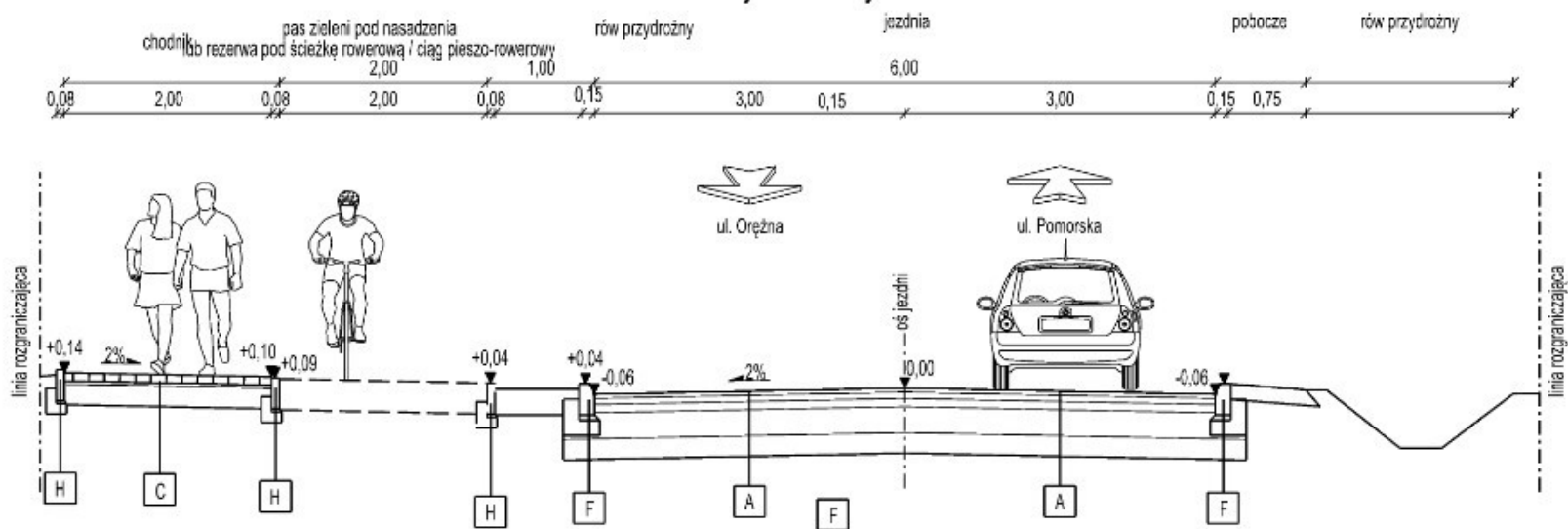



## ZJAZDY

Zgodnie z art. 29 Ustawy z dnia 21 marca 1985 r. o drogach publicznych:

1. budowa lub przebudowa zjazdu **należy do właściciela** lub użytkownika nieruchomości przyległych do drogi, po uzyskaniu, w drodze decyzji administracyjnej, zezwolenia zarządcy drogi na lokalizację zjazdu lub przebudowę zjazdu;
2. w przypadku budowy lub przebudowy drogi budowa lub przebudowa **zjazdów dotychczas istniejących należy do zarządcy drogi.**

Z istniejącym zjazdem mamy do czynienia w przypadku, gdy zjazd został wybudowany do istniejącej drogi publicznej na podstawie decyzji o lokalizacji zjazdu wydanego przez Burmistrza Miasta i Gminy Piaseczno.

W związku z powyższym w opracowywanej dokumentacji projektowej przewiduje się dwie możliwości zapewnienia dojazdu do nieruchomości.

1. **Możliwość pierwsza** przewiduje zaprojektowanie zjazdu z kostki betonowej na długości od krawędzi projektowanej jezdni do granicy posesji (np. w miejscu istniejącej bramy wjazdowej) w porozumieniu z właścicielem nieruchomości i wybudowanie go w ramach przewidzianych przez Gminę robót drogowych. Warunkiem wykonania zarówno projektu jak i zjazdu jest pokrycie przez właściciela działki kosztów budowy tego zjazdu i zawarcie stosownego porozumienia (porozumienia wraz z szacunkowym kosztem budowy będą wysyłane drogą pocztową na dalszym etapie prac)
2. **Możliwość druga**, w przypadku, gdy nie wyrażają Państwo zainteresowania budową zjazdu na podstawie porozumienia, do nieruchomości zabudowanych przewiduje się wykonanie krawężnika najazdowego na wysokości dojazdu do działki i niwelację terenu w celu dostosowania poziomów do projektowanej rzędnej krawężnika.